

EVO 2000 S-Type



全新世代輕量小型
100W~200W
最高達 160 lm/w
工業等級設計

支援ECO-Link智能控制系統
(ECO-Link為Zigbee/DALI雙系統)

(另有高效率節能標章版本,請另洽)

規格

型號 (PNS為無 電源盒)	EVO2100PLS EVO2100PNS	EVO2130PLS EVO2130PNS	EVO2150PLS EVO2150PNS	EVO2180PLS EVO2180PNS	EVO2200PLS EVO2200PNS
額定功率	100W±10%	130W±10%	150W±10%	180W±10%	200W±10%
LED晶片	OSRAM				
演色性	RA>70, (>80 選購)				
顆粒數	58pcs				
總光通量 發光效率	> 16,000 lm > 160 lm/W	> 20,150 lm > 155lm/W	> 22,500 lm > 150 lm/W	> 25,200 lm > 140 lm/W	> 26,200 lm > 135 lm/W
電源	MEANWELL XLG-150-H-AB			MEANWELL XLG-240-H-AB	
AC輸入	100 ~ 277V, 50/60Hz				
調光	0 ~ 10V, PWM				
工作溫度	-40°C~50°C				
IP等級	IP66				
出光角	30° / 60° /90° /120° (120為透明罩) Tear-Drop Technology				
色溫	5700K±10% (白光) / 4000K±10% (暖白光) / 3000K±10% (黃光)				
尺寸	427mm * 308mm * 110mm (含支架及電源箱)				
淨重	6.0 Kg		6.2 KG		
材質	高強度鋁合金壓鑄 / 工業灰粉體烤漆 高透光抗UV, 光學級PC透鏡 不銹鋼SUS304直式支架及斜式支架				
工業認證	1000小時塩霧測試 IK10 / IP66 / 光生物安全測試				
智能控制	支援Neutroni ECO-Link及PowerLink燈光控制系統 亦可加裝DALI或DMX燈控器				
突波保護	6 kV (LED電源內建) 戶外使用可另購10KV/5KA防水型電擊突波器				
產地	Made in Taiwan				
國際認證	CNS14335/CNS14115/CNS15592 / BSMI / CE / ROHS/節能標章(另洽)				

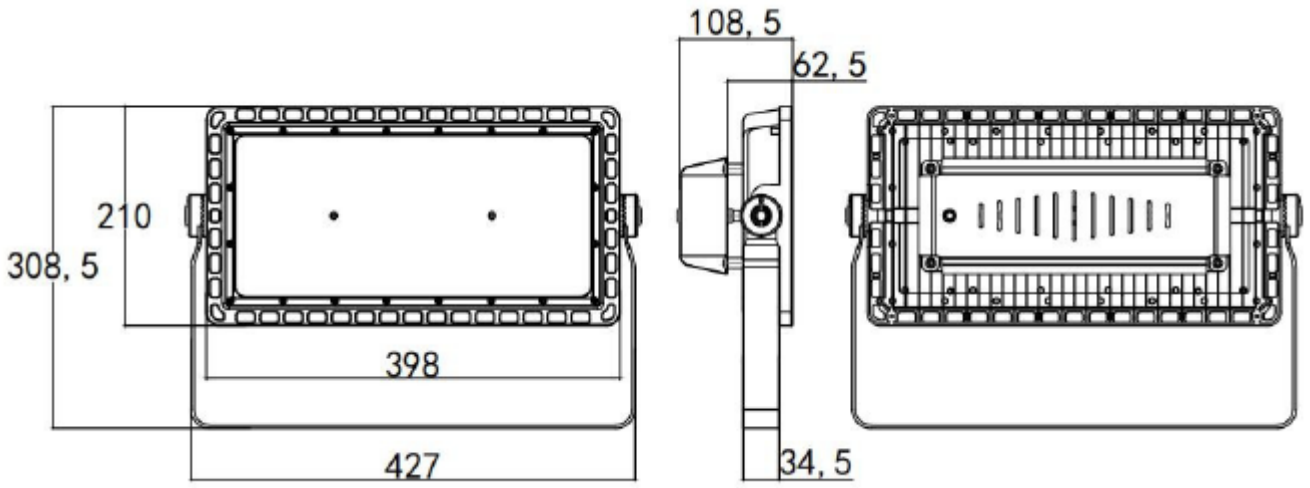

直式支架
單位 mm